

# Elektrisk kjettingtalje – Delta DEH 400V

Premium Electric Chain Hoist DEH er en robust og driftssikker kjettingtalje utviklet for krevende industrielle miljøer. Den leveres med kraftig permanent smurt gir, SIEMENS/EATON styresystem, svivelkrok med sikkerhetsleppe og avanserte sikkerhetsfunksjoner som overlastvern, elektromagnetisk brems og øvre/nedre grensebrytere. Ideell for presise og kontinuerlige løfteoppgaver i verksteder, produksjon og logistikk.

Premium elektrisk kjettingtalje DEH er konstruert for høy ytelse og maksimal driftssikkerhet. Den leveres i kapasiteter fra 0,125 til 5 tonn med dobbel løftehastighet og lastkjetting i henhold til EN 8187 DAT/DT. Taljen er utstyrt med elektromagnetisk fjærbremser som holder lasten ved strømbrudd, eksternt justerbar slip clutch, termisk beskyttelse og fasevern. Permanent smurte gir og kvalitetskomponenter sikrer jevn, stille drift og lavt vedlikeholdsbehov. Leveres med kontrolltavle, strømkabel, kjettingoppsamler og CE-dokumentasjon. Kan leveres med elektrisk løpekatt eller manuell løpekatt for lavtbyggende montasje.



Varemerke

DELTA®

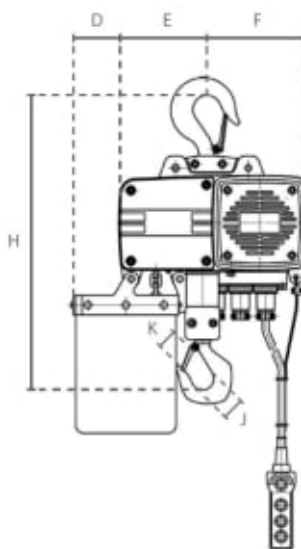
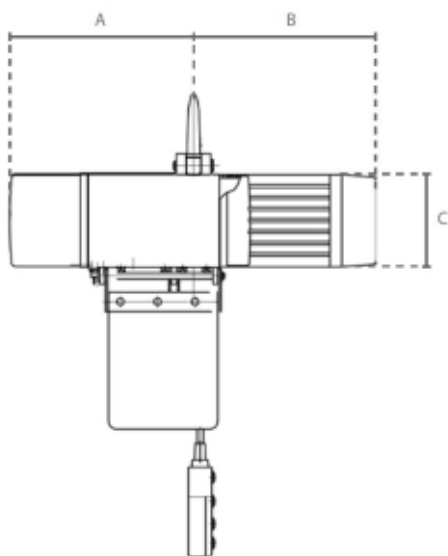

Les mer om produktet her:

<https://john-dahle.no/product?number=0271500VM>