

Sperrebånd, vegg/magnet

Sperrebånd med veggfeste produsert for industriell bruk i robust UV stabilisert polypropylene. Båndet er 16 meter langt, produsert i et sterkt vevd materiale og har en bredde på 48mm.

Sperrebånd med veggfeste produsert for industriell bruk i robust UV stabilisert polypropylene.

Båndet er 16 meter langt, produsert i et sterkt vevd materiale og har en bredde på 48mm.

Sikkerhetsfunksjon med sen tilbaketrekking av båndet.

Medfølger øyeskrue og magnet med øye til å kunne feste båndet, båndet kan også surres rundt en stolpe og hektes i seg selv.



| | |
|--------|--------|
| Bredde | 155 mm |
| Høyde | 234 mm |
| Dybde | 308 mm |
| Vekt | 2.9 kg |

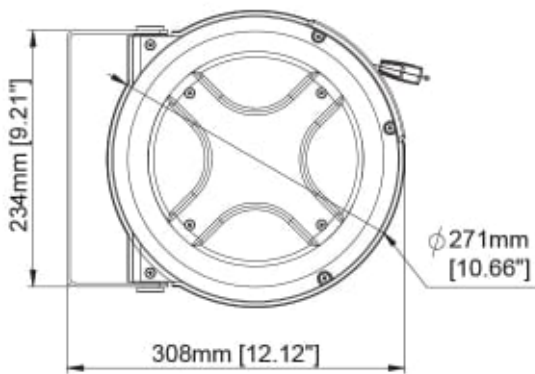
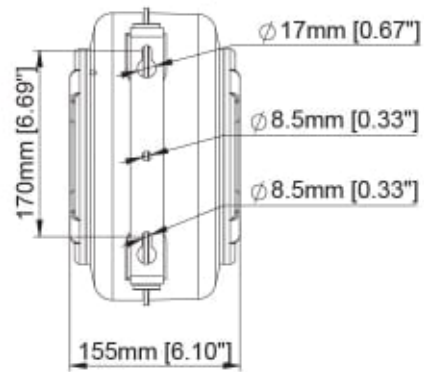
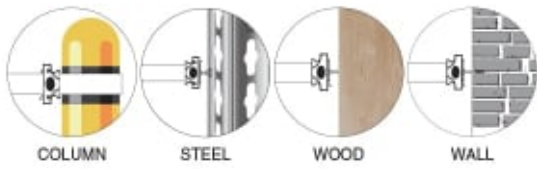

Les mer om produktet her:

<https://john-dahle.no/product?number=1351260VM>