

Møllerblokk – Manrider

Markedets kanskje beste manriderblokk er produsert i henhold til DNV-OS-E101, Oct.2000/ Ch2 Sec.5-1 300, og er med sin svært holdbare konstruksjon tilpasset ekstreme forhold. Sideplater og andre utsatte deler er i rustfritt syrefast stål, og blokken er utstyrt med øye for sikringswire som er ment brukt ved montering og demontering. Blokken har i tillegg rullelager i senter og smørenipler i forbindelse med lageret og opphengssvivelen for å redusere slitasje

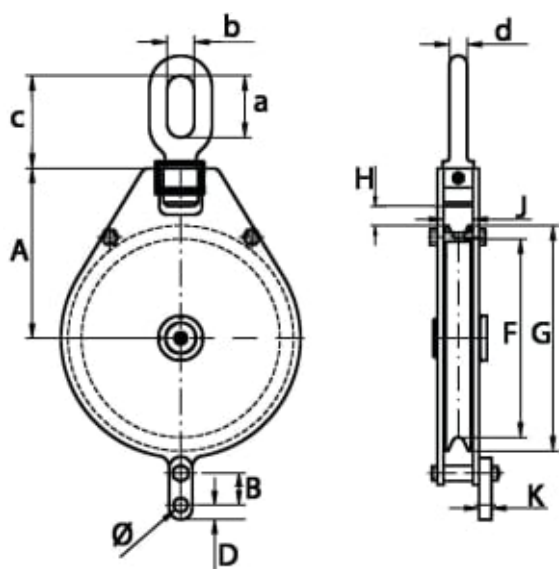

Les mer om produktet her:

<https://john-dahle.no/product?number=0350590VM>