

Tannhjulvinsj – Tiger BHW, Forsinket



Tannhjulvinsj med gullakkert overflate. I henhold til NS-EN 13157

Tiger tannhjulvinsj er en høykvalitets, flerbruks vinsj som brukes til et bredt spekter av løfte- og heiseapplikasjoner. Den automatiske bremsen sørger for at lasten forblir suspendert når sveiven slippes, og forhindrer ukontrollert nedstigning av lasten; det er ingen friflyt, noe som gjør håndvinsjen ekstremt sikker å bruke. Alle de mekaniske komponentene er innkapslet for beskyttelse mot støv, smuss og regnforurensning.



Salgsenhet

STK

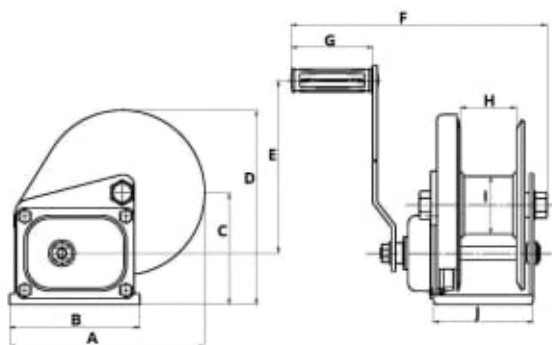

Les mer om produktet her:

<https://john-dahle.no/product?number=VM-0148400>